

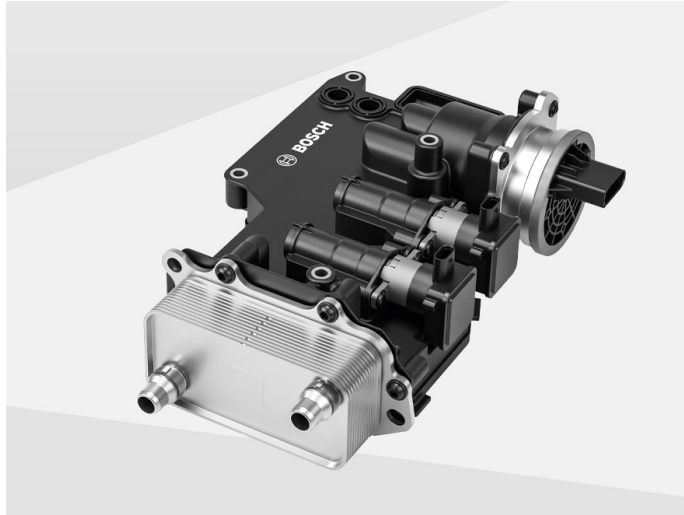

Energy

Flexibles Thermomodul für Ölkühlung

Effizientes Thermomanagement für
Elektrofahrzeuge



Bis zu 15 %

Kostensparnis gegenüber Einzelkomponenten

Einfache Integration

in elektrische Antriebe und immersionsgekühlte
Hochvoltbatterie durch kompakte Bauweise

- Kompaktes und integriertes Design vereinfacht den Einbau und reduziert den Entwicklungsaufwand
- Optimiertes Preis-Leistungs-Verhältnis durch Systemintegration steigert die Kosteneffizienz
- Minimiertes Risiko eines Thermal Runaway bei Batterien durch effiziente Immersionskühlung
- Anpassbar an verschiedene Fahrzeugarchitekturen und -anforderungen durch Flexibilität und Skalierbarkeit
- Lange und umfassende Expertise im Bereich Thermomanagement und Ölsteuerung